

UCHIDA

操 作 手 冊

Paper Folder EZF-100



1-1 外觀

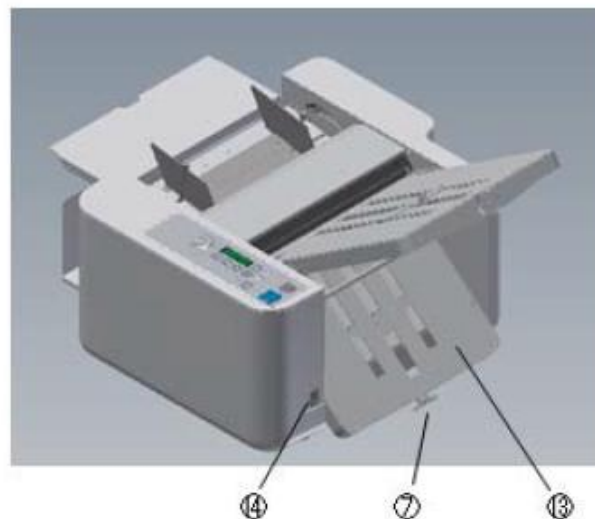
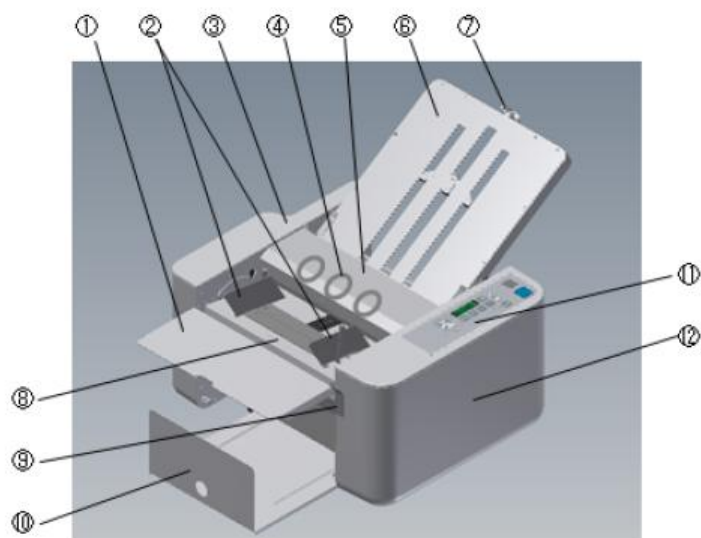

號碼	名稱	號碼	名稱
1	延伸板	11	控制面板
2	置中擋規	12	右側蓋
3	左側蓋	13	下折盤
4	進紙輪	14	電源開關
5	上安全蓋		
6	上折盤		
7	尺寸調節旋鈕		
8	載紙台		
9	載紙台升降桿		
10	收紙台		

1-2 控制面板

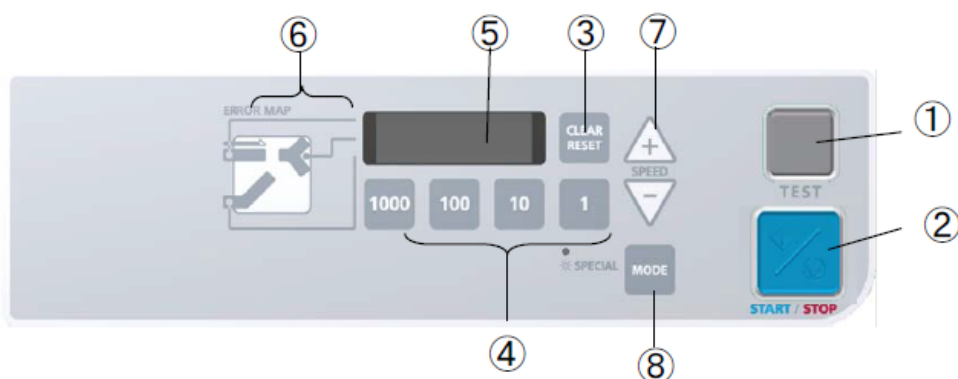

號碼	名稱	號碼	名稱
1	“測試”鍵	5	計數器
2	“開始/停止”鍵	6	偵錯面板
3	“清除”鍵	7	“調速”鍵
4	“數量”鍵	8	“模式”鍵

2-1 錯誤代碼及排除

顯示	情況
 <p>The image shows two control panels. The top panel displays 'E1' on the digital display. The bottom panel displays 'E2' on the digital display. Both panels have a 'CLEAR/RESET' button and four numeric buttons (1000, 100, 10, 1).</p>	<ol style="list-style-type: none"> 1. 在沒有紙張時，”開始/停止”鍵被按下。 2. 在載紙台升降桿未到定位時，按下”測試”鍵或”開始/停止”鍵 3. 在倒數模式運作中紙張用完。 <ol style="list-style-type: none"> 1. 進紙輪打滑。 2. 折紙盤 1 或折紙盤 2 卡紙。
 <p>The image shows two control panels. The top panel displays 'E3' on the digital display. The bottom panel displays 'E4' on the digital display. Both panels have a 'CLEAR/RESET' button and four numeric buttons (1000, 100, 10, 1).</p>	<ol style="list-style-type: none"> 1. 收紙台滿紙。 2. 出紙口卡紙。 3. 出紙口感應器異常。
 <p>The image shows two control panels. The top panel displays 'E5' on the digital display. The bottom panel displays 'E6' on the digital display. Both panels have a 'CLEAR/RESET' button and four numeric buttons (1000, 100, 10, 1).</p>	<ol style="list-style-type: none"> 1. 安全蓋打開。 2. 折紙盤 1 未安裝完成。 3. 折紙盤 2 未安裝完成。
 <p>The image shows two control panels. The top panel displays 'E7' on the digital display. The bottom panel displays 'E8' on the digital display. Both panels have a 'CLEAR/RESET' button and four numeric buttons (1000, 100, 10, 1).</p>	<ol style="list-style-type: none"> 1. 折紙盤 1 或折紙盤 2 卡紙。 2. 速度太慢導致卡紙。

3-1 速度調整

使用“+”和“-”調整速度，速度將會顯示在面板上

顯示字樣	速度	敘述
LO	約 2,400 張/小時	低速
ME	約 6,000 張/小時	基本速度
HI	約 10,800 張/小時	高速

按下“MODE”鍵，進入特殊模式

S_LO	約 3,600 張/小時	靜音模式
S_ME	約 3,600 張/小時	厚紙模式
S_HI	約 14,400 張/小時	高速模式